

SCALE 比例: N/A

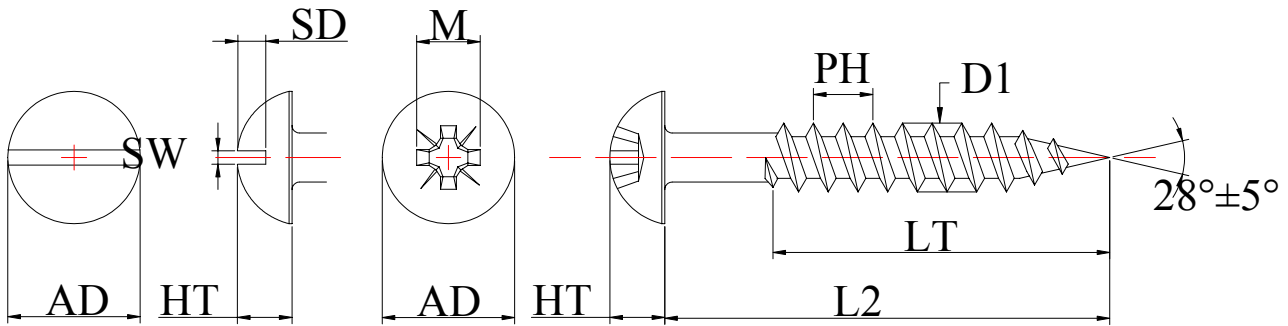

Specification	尺寸	AD	HT	M	Q	針號	SW	SD	PH	D1	線徑
#6 - 18	Max	6.60	2.62	Ref	1.80	2	1.22	1.73	Ref	3.58	
	Min	6.10	2.31	3.81	1.35		0.99	1.30	2.82	3.46	
#8 - 15	Max	7.85	3.05	Ref	2.18	2	1.37	1.96	Ref	4.27	
	Min	7.29	2.72	4.17	1.73		1.14	1.47	3.38	4.12	
#10 - 12	Max	9.12	3.48	Ref	2.67	2	1.52	2.21	Ref	4.92	
	Min	8.48	3.12	4.62	2.21		1.27	1.65	4.24	4.78	

公稱長度 L2 Nominal Length	長度公差值 Tolerance	牙長(LT) Thread Length
Up to (至) 1-1/2" (含)	±0.76mm	Full Thread (全牙)
Over (超過) 1-1/2"	±1.27mm	2/3 Thread

- 1.Materials(材質) : C1022
- 2.Thread Type(牙型) : 2A(TWINFAST THREAD)
- 3.Case Hardness(表面硬度) : HV450-720。
- 4.Core Hardness(心部硬度) : HV270-420。
- 5.Torque(扭力強度) :
 - #6:2.71 Nm Min。
 - #8:4.41 Nm Min。
 - #10:5.42 Nm Min。

Pozi Round Head Hardened Twin Thread Woodscrews

SIZE 尺寸:
VariousDWG NO. 图纸号:
HR1315-ACUSTOMER DWG NO. 客户图纸号:
N/ACONTRACT No. 合同号/ORDER No. 订单号:
PFPL-FD090207FINISH 表面处理:
As required in order.MATERIAL 材料:
C1022DRAWN BY 制图:
HY
DATE 日期:
2009.03.20

APPROVE BY 审核:

UNITS 图纸单位:
mm
Sheet 页数:
1/1